

Stromrichter 512C

4 bis 32 A

2-QUADRANTEN-STROMRICHTER

- Potentialgetrennte Regelelektronik
- Tacho- oder Ankerspannungsrückführung einstellbar
- Spannungsbereich anpassbar 110–230–400–480 V
- Hochgenaue Regelelektronik
- Sollwerteingänge für Drehzahl- und Momentenregelung
- Strom- und Drehzahlkalibrierung über Dip-Schalter und Potentiometer
- Feldgleichrichter integriert

512C.tif



1-PHASIGER STROMRICHTER IN ANLOG-TECHNIK

Die 2-Quadranten-Stromrichter der Baureihe 512C sind potentialgetrennte Gleichstrom-Thyristorregler. Sie wurden für Drehzahl- und Drehmomentenregelungen von fremder-

regten und permanentenerregten Gleichstrommotoren entwickelt. Aufgrund ihres großen Spannungsbereiches von 110 bis 480 V sind sie weltweit einsetzbar.

Typ	Abmessungen								
	ohne Filter			mit Filter			Befestigung		Gewicht
Strom	A	B	C	A1	B1	C1	D	E	(kg)
4A	160	240	90	165	264	135	148	210	1,5
8A	160	240	90	165	264	135	148	210	1,5
16A	160	240	90	165	264	135	148	210	1,5
32A	160	240	130	165	264	200	148	210	2,9

alle Maße in mm

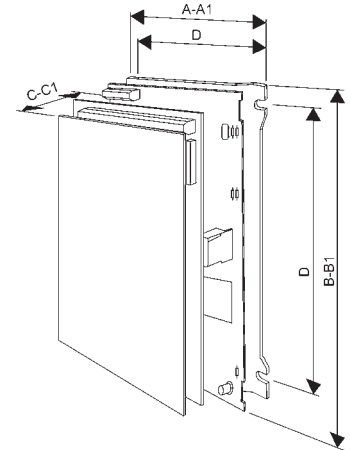

512c strich.tif

Netzspannung	110–120V ±10%	220–240V ±10%	380–415V ±10%	460–480V ±10%
Ankerspannung	90V	180V	320V	380V
Feldspannung	100V	210V	360V	430V

Typ	Ausgangsstrom (A)	Leistung (kW)	Leistung (kW)	Leistung (kW)	Leistung (kW)
512C/04	4	0,3	0,6	1,1	1,3
512C/08	8	0,6	1,2	2,2	2,6
512C/16	16	1,2	2,4	4,4	5,2
512C/32	32	2,4	4,8	8,8	10,4

INTERNATIONALE STANDARDS

UL/cUL gelistet, nach US und kanadischen Sicherheitsstandards UL508C

CE-Zeichen für Niederspannungsrichtlinie EN 50178

EMV-Standards:

EN 50082-1 (1992) und EN 50081-2 (1995) EMV-Störfestigkeit für Industriebereich

EN 50081-1 (1992) und EN 50081-2 (1994) Störaussendung für Industriebereich mit externem Filter

EN 61000-3-2/3 Netzrückwirkungen für Geräte bis 16 A Stromaufnahme

Überlast

- 150 % für 60 sec.

Umgebungstemperatur

- 0–40 °C

Aufstellungshöhe

- 1000 m ü. N. N.
Leistungszu- oder -abnahme 1 % pro 100 m

Netzspannung

- 110/120 V ±10 %
- 220/240 V ±10 %
- 380/415 V ±10 %
- 460/480 V ±10 %

Netzfrequenz

- 50/60 Hz ±10 %
(Automatische Frequenzanpassung)

Schutzart

- IP 20

Ein-/Ausgänge

- **Digitaleingänge** = 2
- **Digitalausgänge** = 2
- **Analogeingänge** = 3
- **Analogausgänge** = 4

- **Digitaleingänge**
(24 VDC max.)
- **Digitalausgänge**
(24 VDC max.)
- **Analog Ein-/Ausgänge**
0 -10 V Sollwert
+10 V / -10 V Referenzspannung
0 - 350 V Tachospansungs-Eingang

Feldstromausgang

- 3 A

ANPASSUNG ÜBER DIP-SCHALTER

- Tachorückführung bzw. Ankerspannungsrückführung
- Drehzahlbereich
- Strombereich
- Stillstandslogik
- Stromsignalausgang

OPTIONEN

- EMV-Filter Typ CO 389113 (für Stromstärken 4 A/8 A/16 A)
- EMV-Filter Typ CO 389114 (für Stromstärke 32 A)
- Sicherungshalter mit Sicherung Typ LA 057605U012 (für Stromstärke 4 A)
- Sicherungshalter mit Sicherung Typ LA 057605U016 (für Stromstärke 8 A)
- Sicherungshalter mit Sicherung Typ LA 057605U032 (für Stromstärke 16 A)
- Sicherungshalter mit Sicherung Typ LA 057605U050 (für Stromstärke 32 A)

POTENTIOMETER-EINSTELLUNGEN

- Maximale Drehzahl
- Minimale Drehzahl
- Rampe auf (1–40 sec)
- Rampe ab (1–40 sec)
- Drehzahlstabilität
- I*R Kompensation
- Stromgrenze 0–150 %
- Drehzahl Null-Abgleich

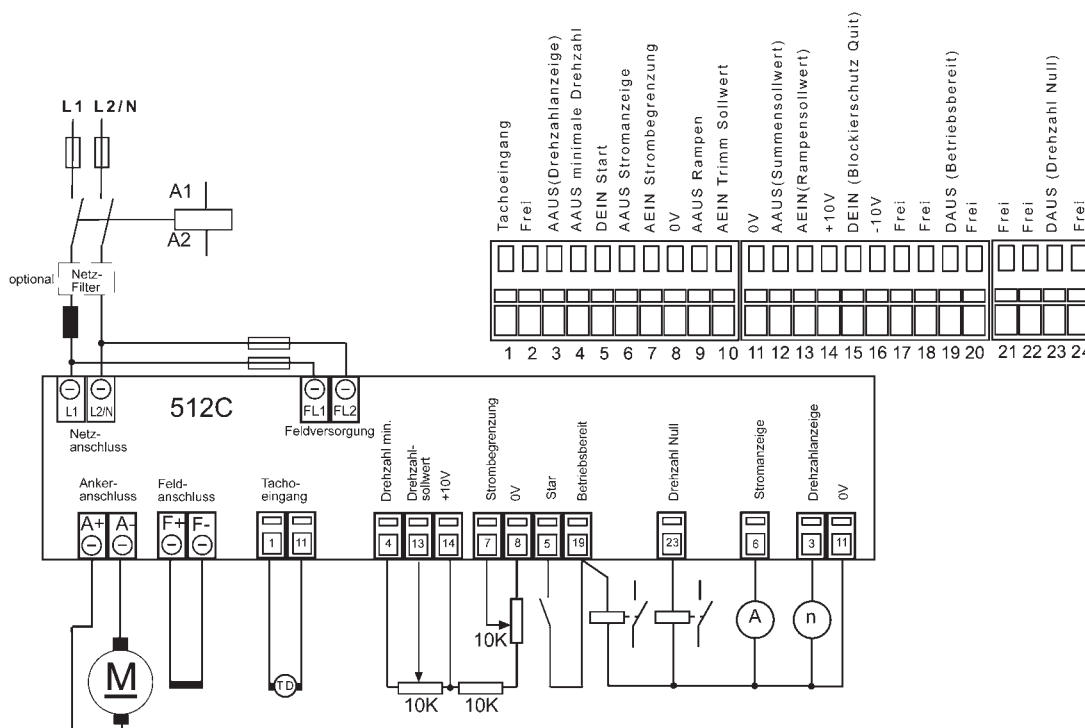

Schaltbild 512C.eps